

# CA 铰链

## 定位控制 · 恒定扭矩 · 平衡型

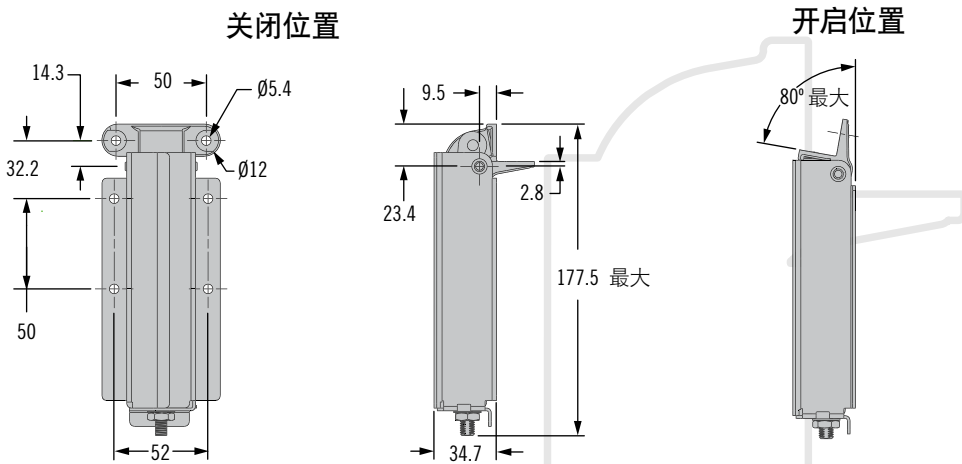

338A



- 保持于任何位置
- 平衡弹簧易于打开
- 使用寿命长

### 材料和油漆

钢, 黑色粉末喷涂

### 详细性能

周期性能: 可循环20,000次  
详见图纸。

### 安装说明

请参阅图纸上的设置弹簧预紧力。

用M5或10号螺钉安装(未提供)。

### 应用

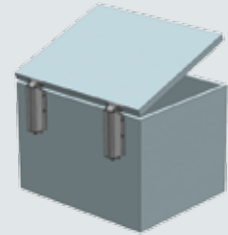

### 零件号

参阅表格

零件号	最大抬升助力 每铰链 N·m
CA-50-101-50	9.4
CA-50-102-50	17.7

### 面板准备

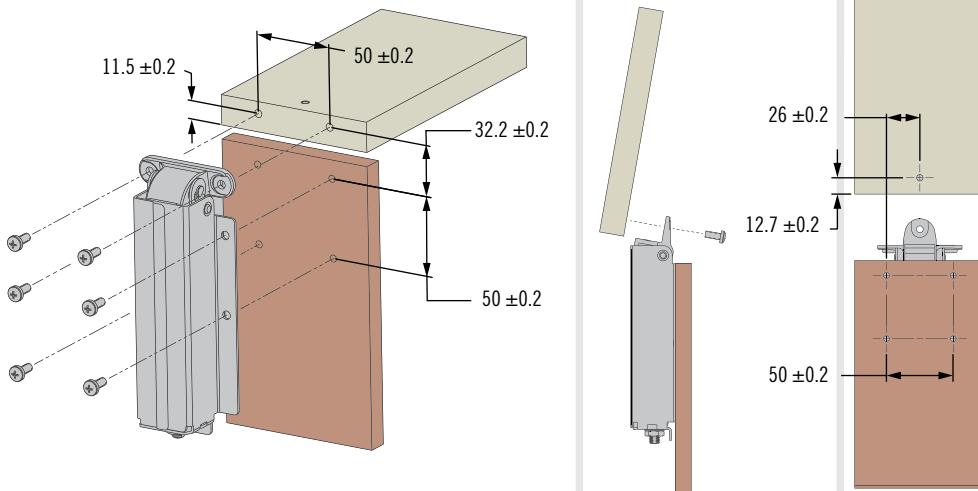

CA-50铰链型号选择指南 - 参阅图 1

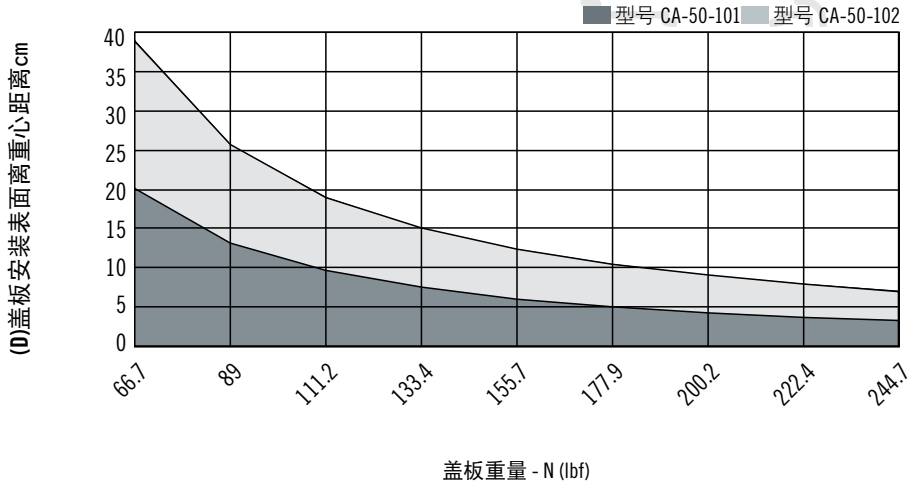

(D) 盖板安装表面离重心距离 cm

盖板重量 - N (lbf)



图 1

其他选项可供选择。有关种类、零件号、安装及规格的详细信息, 请访问

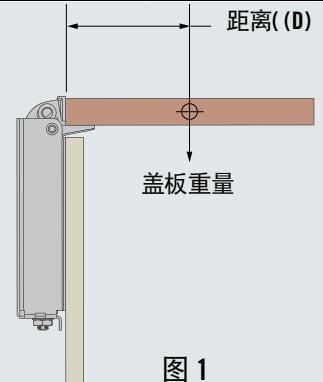

[www.southco.com/CA](http://www.southco.com/CA)